



Gmina Miasta Tarnowa



Zarząd Dróg i Komunikacji w  
Tarnowie

***Prezentacja Stanu Realizacji Zadań  
Inwestycyjnych i Remontowych  
w ramach Budżetu 2020 oraz WPF***

**Zarząd Dróg i Komunikacji w Tarnowie**

**stan na dzień 30.04.2020**



Gmina Miasta Tarnowa



Zarząd Dróg i Komunikacji w  
Tarnowie

Przedmiotem prezentacji jest aktualny stan realizacji w zakresie zadań inwestycyjnych i remontowych realizowanych przez ZDiK w Tarnowie w ramach budżetu 2020 oraz WPF.

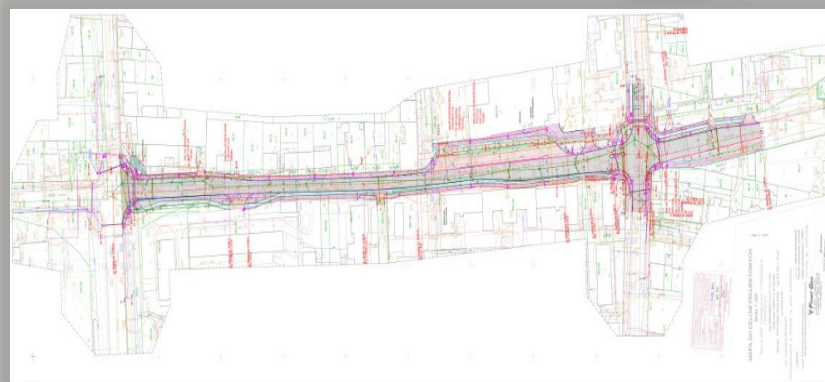



**Inteligentne Systemy Transportowe – ITS** -to systemy informacyjne i komunikacyjne mające na celu świadczenie usług związanych transportem i zarządzaniem ruchem oraz zapewniające bezpieczniejsze, bardziej skoordynowane i „inteligentniejsze” korzystanie z sieci drogowej.



Zadania Inwestycyjne -Nazwa zadania	Plan Finansowy 2020	Wydatki do 2019	Wydatki w 2019	Aktualne Wydatki/ Zaawansowanie finansowe w 2020	Zadania w WPF				Stan zaawansowania wydatków finansowych do 30.04.2020	Zadanie z dofinansowaniem TAK / NIE	Aktualnie -Etap realizacji
					2021	2022	2023	Łączne nakłady			
1	2	3	4	5	7	8	9	10	11	12	13
Integracja transportu publicznego w Tarnowie	41 463	1 318 049	867 854	0	0				2 185 903,05	Tak (dla całości zadań kwota: 17 288 457 zł)	W trakcie realizacji
cel : Polepszenie warunków komunikacyjnych na terenie miasta Tarnowa (2015 - 2020)	18 537	727 651	385 253	0					1 112 903,82		
Integracja transportu publicznego w Tarnowie - rower	0	1 797 502	0	0					1 797 501,91	Tak	Zrealizowany
cel : Polepszenie warunków komunikacyjnych na terenie miasta Tarnowa (2015 - 2020)	0	754 985	0	0					754 984,82		
Integracja transportu publicznego w Tarnowie - ITS, zajezdnia Krakowska	7 971 653	0	3 128 057	68 650	106 250	0	0	31 888 276	3 196 707,21	Tak	ITS -w trakcie realizacji .W dn. 28.04.2020 ogłoszone kolejne postępowanie przetargowe,
cel : Polepszenie warunków komunikacyjnych na terenie miasta Tarnowa (2015 - 2020)	7 315 387	0	2 293 730	59 123	47 500				2 352 853,54		
Integracja transportu publicznego w Tarnowie - zajezdnia Kochanowskiego - Chyszowska	1 268 610	0	476 000	776 324					1 252 324,32	Tak	W trakcie realizacji
cel : Polepszenie warunków komunikacyjnych na terenie miasta Tarnowa (2015 - 2020)	3 156 995	0	212 800	347 063					559 862,63		



## Przebudowa ul. Orkana wraz z budową kanalizacji opadowej z odprowadzeniem do potoku Mrozówka

Zadania Inwestycyjne -Nazwa zadania	Plan Finansowy 2020	Wydatki do 2019	Wydatki w 2019	Aktualne Wydatki/ Zaawansowanie finansowe w 2020	Zadania w WPF				Stan zaawansowania wydatków finansowych do 30.04.2020	Zadanie z dofinansowaniem TAK / NIE	Aktualnie -Etap realizacji
					2021	2022	2023	Łączne nakłady			
1	2	3	4	5	7	8	9	10	11	12	13
Przebudowa ul. Orkana wraz z budową kanalizacji opadowej z odprowadzeniem do potoku Mrozówka cel: Odwodnienie terenów dzielnicy Rzędzin (2018 - 2022)	73 165	167 551	0	0	750 000	9 155 005	0	10 395 721	167 550,60	Nie	W trakcie realizacji
	250 000	0	0	0					0,00		



Przebudowa drogi krajowej nr 73 do drogi krajowej nr 94 w mieście Tarnowie - etap II -Dokumentacja

Zadania Inwestycyjne -Nazwa zadania	Plan Finansowy 2020	Wydatki do 2019	Wydatki w 2019	Aktualne Wydatki/ Zaawansowanie finansowe w 2020	Zadania w WPF				Stan zaawansowania wydatków finansowych do 30.04.2020	Zadanie z dofinansowaniem TAK / NIE	Aktualnie -Etap realizacji
					2021	2022	2023	Łączne nakłady			
1	2	3	4	5	7	8	9	10	11	12	13
Przebudowa drogi krajowej nr 73 do drogi krajowej nr 94 w mieście Tarnowie - etap II cel: Poprawa stanu technicznego dróg w celu poprawy bezpieczeństwa oraz płynności ruchu (2016 - 2020)	246 000	0		0	0	0	0	246 000	0,00	Nie	W trakcie realizacji –trwa projektowanie

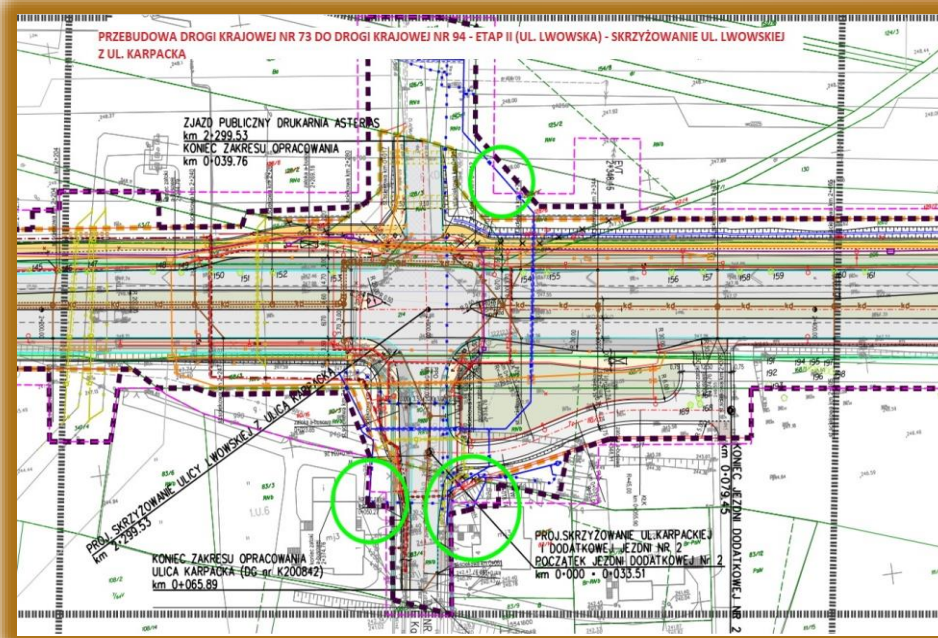
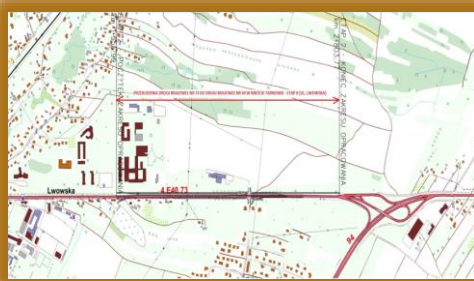



## Przebudowa drogi krajowej nr 73 do drogi krajowej nr 94 w mieście Tarnowie - etap I

Zadania Inwestycyjne -Nazwa zadania	Plan Finansowy 2020	Wydatki do 2019	Wydatki w 2019	Aktualne Wydatki/ Zaawansowanie finansowe w 2020	Zadania w WPF				Stan zaawansowania wydatków finansowych do 30.04.2020	Zadanie z dofinansowaniem TAK / NIE	Aktualnie -Etap realizacji
					2021	2022	2023	Łączne nakłady			
1	2	3	4	5	7	8	9	10	11	12	13
Przebudowa drogi krajowej nr 73 do drogi krajowej nr 94 w mieście Tarnowie - etap I  cel: Poprawa stanu technicznego dróg w celu poprawy bezpieczeństwa oraz płynności ruchu (2016 - 2018)	12 290 489	0	781 395	915 759	0	0	0	33 467 558	1 697 154,42	Tak (kwota: 14 589 987 zł)	W trakcie realizacji - Zamawiający odstąpił od umowy z Wykonawcą zakresu umowy głównej -trwa inwentaryzacja, są aktualnie realizowane umowy zakresów dodatkowych
	9 770 722	224 563	838 005	892 709					1 955 277,17		
	0	0							0,00		
	4 400 000	0	5 162 384	27 505					5 189 888,23		

W ramach zadania realizowane jest : Rozbudowa ulicy Lwowskiej na długości 955 m w zakresie dwóch jezdni po dwa pasy ruchu w każdym kierunku, budowa ronda, budowa chodników przy jezdni, ciągi pieszo-rowerowe, budowa 135 miejsc parkingowych, przebudowa infrastruktury naziemnej i podziemnej kolidującej z inwestycją, budowa kanalizacji deszczowej, budowa kanału technologicznego, budowa oświetlenia ulicznego,





## Dokumentacja Projektowa ul. Lwowska III

Zadania Inwestycyjne -Nazwa zadania	Plan Finansowy 2020	Wydatki do 2019	Wydatki w 2019	Aktualne Wydatki/ Zaawansowanie finansowe w 2020	Zadania w WPF				Stan zaawansowania wydatków finansowych do 30.04.2020	Zadanie z dofinansowaniem TAK / NIE	Aktualnie -Etap realizacji
					2021	2022	2023	Łączne nakłady			
1	2	3	4	5	7	8	9	10	11	12	13
Przebudowa drogi krajowej nr 73 do drogi krajowej nr 94 w mieście Tarnowie - etap III cel: Poprawa stanu technicznego dróg w celu poprawy bezpieczeństwa oraz płynności ruchu (2019 - 2022)	15 000	0		0	5 000 000	5 300 000	0	10 315 000	0,00	Nie	W trakcie realizacji – trwają prace projektowe

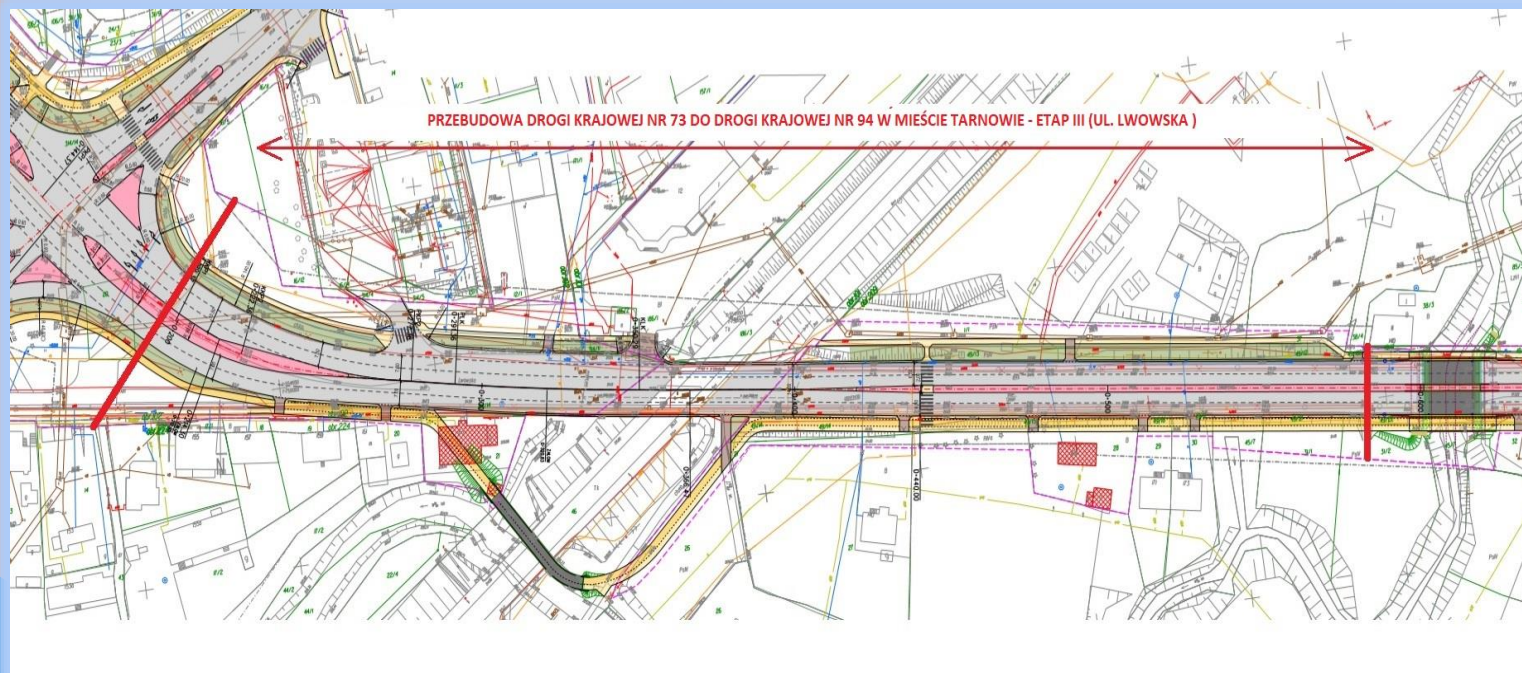



# Gmina Miasta Tarnowa

## Przebudowa ul. Elektrycznej



# Zarząd Dróg i Komunikacji w Tarnowie

Zadania Inwestycyjne -Nazwa zadania	Plan Finansowy 2020	Wydatki do 2019	Wydatki w 2019	Aktualne Wydatki/ Zaawansowanie finansowe w 2020	Zadania w WPF				Stan zaawansowania wydatków finansowych do 30.04.2020	Zadanie z dofinansowaniem TAK / NIE	Aktualnie -Etap realizacji
					2021	2022	2023	Łączne nakłady			
1	2	3	4	5	7	8	9	10	11	12	13
Budowa połączenia węzła autostrady A4 w Wierzchosławicach ze Strefą Aktywności Gospodarczej w Tarnowie - zadanie 2: Przebudowa DW 973 na obszarze Miasta Tarnów wraz z infrastrukturą - cel: Poprawa bezpieczeństwa ruchu drogowego oraz pieszo - rowerowego (2016 - 2019)	244 857	1 341 372	22 657 552	240 676	0	0	0	42 909 570	24 239 599,43	Tak (kwota dofinansowania: 25 412 531 zł)	Prace zostały zrealizowane , trwają procedury dotyczące formalności przekazania do użytkowania - WINB Kraków
	4 188 227	1 420 194	8 969 511	3 560 575					13 950 279,39		
	0	0	1 168 750	0					1 168 750,00		
	463 404	272 456	2 183 249	30 229					2 485 933,30		

-Zakres zawierał m.in. Rozbudowa ulicy Elektrycznej poprzez budowę ronda w miejscu istniejącego skrzyżowania ulic Spokojnej, Elektrycznej i al. Piaskowej, rozbudowę ul. Elektrycznej, budowę ronda w miejscu istniejącego skrzyżowania ulic Elektrycznej, Wyszyńskiego i Klikowskiej.

- Rozbudowa ulicy Elektrycznej do przekroju poprzecznego dwujezdniowego 2x2 wraz z chodnikiem oraz ścieżką rowerową
- Budowa skrzyżowań z drogami poprzecznymi w tym 2 ronda
- Budowa odwodnienia drogi
- Przebudowa i rozbiórka sieci wodociągowych
- Przebudowa i rozbiórka sieci kanalizacji ogólnospławnej
- Przebudowa gazociągów niskiego i średniego ciśnienia
- Przebudowa gazociągów wysokiego ciśnienia
- Przebudowa i budowa sieci i urządzeń i urządzeń elektroenergetycznych nn i SN
- Przebudowa i budowa sieci i urządzeń telekomunikacyjnych
- Budowa przepustu na potoku Klikowskim
- Przebudowa rowów i cieków
- Budowa ekranów akustycznych
- Przebudowa przejazdów klejowych
- wycinki kolidujących z drogą drzew i krzewów oraz nasadzenia zieleni ozdobnej i ochronnej





**Modernizacja ulic Braci Saków i Okrężnej wraz z budową ronda**

ul. Okrężna wartość zadania w realizowanym zakresie ok. 3 856 778 000 zł

Zrealizowano : przebudowa ul. Okrężnej na odcinku od skrzyżowania z ul. Lwowską do skrzyżowania z ul. Gładysza w kilometrażu 0+ 186,60 – 0+983,00 w zakresie wymiany istniejącej podbudowy oraz wykonaniu jezdni o nawierzchni asfaltowej, a także wykonaniu zjazdów i chodników, wraz z budową kanalizacji deszczowej.

Zadania Inwestycyjne -Nazwa zadania	Plan Finansowy 2020	Wydatki do 2019	Wydatki w 2019	Aktualne Wydatki/ Zaawansowanie finansowe w 2020	Zadania w WPF				Stan zaawansowania wydatków finansowych do 30.04.2020	Zadanie z dofinansowaniem TAK / NIE	Aktualnie -Etap realizacji
					2021	2022	2023	Łączne nakłady			
1	2	3	4	5	7	8	9	10	11	12	13
Modernizacja ulic Braci Saków i Okrężnej wraz z budową ronda				0							
cel: Poprawa warunków komunikacyjnych w mieście (2017 - 2023)	177 981	96	3 856 682	0	0	4 000 000	5 120 000	13 154 759	3 856 778,13	Nie	W trakcie realizacji - Zrealizowano część w zakresie ul. Okrężnej , Złożony wniosek o wydanie decyzji ZRID - zawieszono postępowanie .trwają prace dotyczące dokumentacji - Wykonawca jest w trakcie uzgodnień z TW odnośnie projektu wykonawczego





## Budowa ulic: Równoległej i Pasterskiej wraz z kolektorem odwadniającym w ulicy Czarna Droga, Równoległa i Pasterska

Zadania Inwestycyjne -Nazwa zadania	Plan Finansowy 2020	Wydatki do 2019	Wydatki w 2019	Aktualne Wydatki/ Zaawansowanie finansowe w 2020	Zadania w WPF				Stan zaawansowania wydatków finansowych do 30.04.2020	Zadanie z dofinansowaniem TAK / NIE	Aktualnie -Etap realizacji
					2021	2022	2023	Łączne nakłady			
1	2	3	4	5	7	8	9	10	11	12	13
Budowa ulic: Równoległej i Pasterskiej wraz z kolektorem odwadniającym w ulicy Czarna Droga, Równoległa i Pasterska cel: Poprawa stanu technicznego dróg oraz utrzymanie prawidłowej gospodarki wód opadowych (2019 - 2022)	171 955	3 200	24 776	1 107	4 000 000	10 525 166	0	14 725 097	29 083,00	Nie	W trakcie realizacji, opracowanie kolejnego etapu dokumentacji projektowej

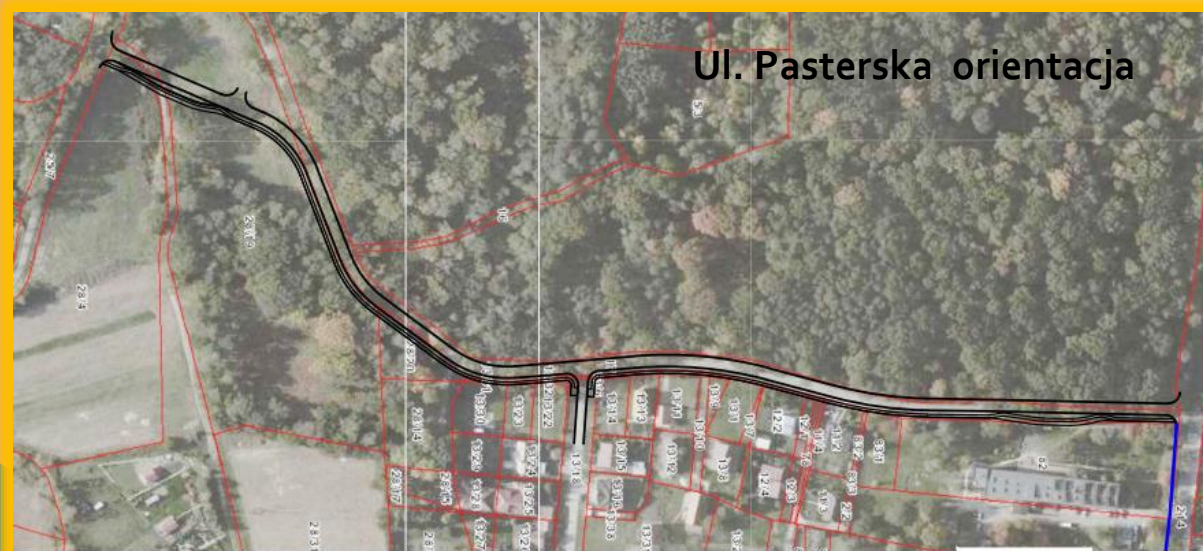



## Budowa połączenia ulicy Tuchowskiej z al. Tarnowskich wraz z przebudową ul. Tuchowskiej do granic miasta

Zadania Inwestycyjne -Nazwa zadania	Plan Finansowy 2020	Wydatki do 2019	Wydatki w 2019	Aktualne Wydatki/ Zaawansowanie finansowe w 2020	Zadania w WPF				Stan zaawansowania wydatków finansowych do 30.04.2020	Zadanie z dofinansowaniem TAK / NIE	Aktualnie -Etap realizacji
					2021	2022	2023	Łączne nakłady			
1	2	3	4	5	7	8	9	10	11	12	13
Budowa połączenia ulicy Tuchowskiej z al. Tarnowskich wraz z przebudową ul. Tuchowskiej do granic miasta	448 950	0	26 835	0	0	5 973 165	6 551 050	13 000 000	26 835,00	Nie	W trakcie realizacji Dokumentacja - dla Część I: trwające prace związane z przebudową linii kolejowej oraz brak inwentaryzacji powykonawczej od PKP wzdłuż projektowanego odcinka drogi uniemożliwiają kontynuację prac projektowych. Część II, III, IV aktualizacja dokumentacji w zakresie projektu oświetlenia po uzgodnieniach z TAURON
cel: Uzyskanie możliwości przejazdu pojazdów normatywnych (2012 - 2021)				0							





## Budowa ul. Mrożka wraz z remontem ul. Iwaskiewiczza

Zadania Inwestycyjne -Nazwa zadania	Plan Finansowy 2020	Wydatki do 2019	Wydatki w 2019	Aktualne Wydatki/ Zaawansowanie finansowe w 2020	Zadania w WPF				Stan zaawansowania wydatków finansowych do 30.04.2020	Zadanie z dofinansowaniem TAK / NIE	Aktualnie -Etap realizacji
					2021	2022	2023	Łączne nakłady			
1	2	3	4	5	7	8	9	10	11	12	13
Budowa ul. Mrożka wraz z remontem ul. Iwaskiewiczza	64 000	0		0	0	0	0	64 000	0,00	Nie	W trakcie realizacji - dokumentacja
cel: Poprawa stanu technicznego dróg w celu poprawy bezpieczeństwa oraz płynności ruchu drogowego (2019-2020)				0							



Dokumentacja Projektowa ul. Ablewicza

Zadania Inwestycyjne -Nazwa zadania	Plan Finansowy 2020	Wydatki do 2019	Wydatki w 2019	Aktualne Wydatki/ Zaawansowanie finansowe w 2020	Zadania w WPF				Stan zaawansowania wydatków finansowych do 30.04.2020	Zadanie z dofinansowaniem TAK / NIE	Aktualnie -Etap realizacji
					2021	2022	2023	Łączne nakłady			
1	2	3	4	5	7	8	9	10	11	12	13
Rozbudowa ul. Ablewicza wraz z budową dróg lokalnych cel: Zwiększenie dostępności dla terenów zabudowy wielorodzinnej oraz pod usługi dla mieszkańców Tarnowa (2019-2022)	50 000	0		0 0	1 500 000	2 450 000	0	4 000 000	0,00	Nie	W trakcie przygotowania ustaleń dotyczących zakresu i ostatecznych założeń projektowych





Dokumentacja Przebudowy ul. Szkotnik -Sikorskiego  
Dokumentacja Przebudowy ul. Dworcowa

Zadania Inwestycyjne -Nazwa zadania	Plan Finansowy 2020	Wydatki do 2019	Wydatki w 2019	Aktualne Wydatki/ Zaawansowanie finansowe w 2020	Zadania w WPF				Stan zaawansowania wydatków finansowych do 30.04.2020	Zadanie z dofinansowaniem TAK / NIE	Aktualnie -Etap realizacji
					2021	2022	2023	Łączne nakłady			
1	2	3	4	5	7	8	9	10	11	12	13
Dokumentacje drogowe cel: Poprawa infrastruktury drogowej i bezpieczeństwa ruchu drogowego (2017 - 2020)	289 000	124 962	210 791	260,40 0	0	0	0	624 753	336 013,74	Nie	W trakcie realizacji,



Dokumentacja Przebudowy ul. Dworcowa



Dokumentacja Przebudowy ul. Szkotnik -Sikorskiego



Modernizacja parkingu przy ul. Skowronków 11 i Szkole Podstawowej nr 5

Zadania Inwestycyjne -Nazwa zadania	Plan Finansowy 2020	Wydatki do 2019	Wydatki w 2019	Aktualne Wydatki/ Zaawansowanie finansowe w 2020	Zadania w WPF				Stan zaawansowania wydatków finansowych do 30.04.2020	Zadanie z dofinansowaniem TAK / NIE	Aktualnie -Etap realizacji
					2021	2022	2023	Łączne nakłady			
1	2	3	4	5	7	8	9	10	11	12	13
Modernizacja parkingu przy ul. Skowronków 11 i Szkole Podstawowej nr 5 cel: Poprawa stanu technicznego dróg w celu poprawy bezpieczeństwa ruchu drogowego(2020 - 2021)	30 000	0		0 0	200 000	0	0	230 000	0,00	Nie	W trakcie przygotowania ustaleń dotyczących zakresu i założeń projektowych

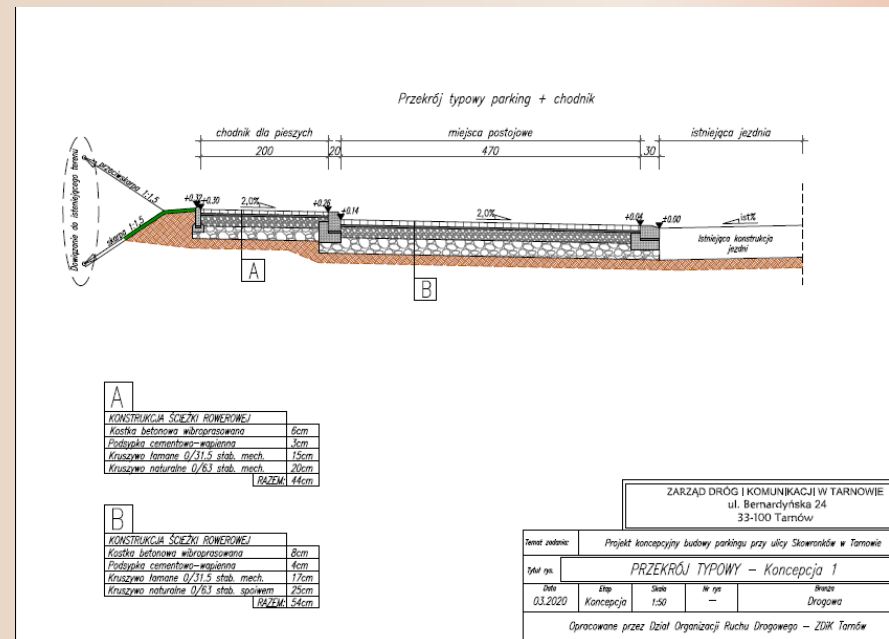
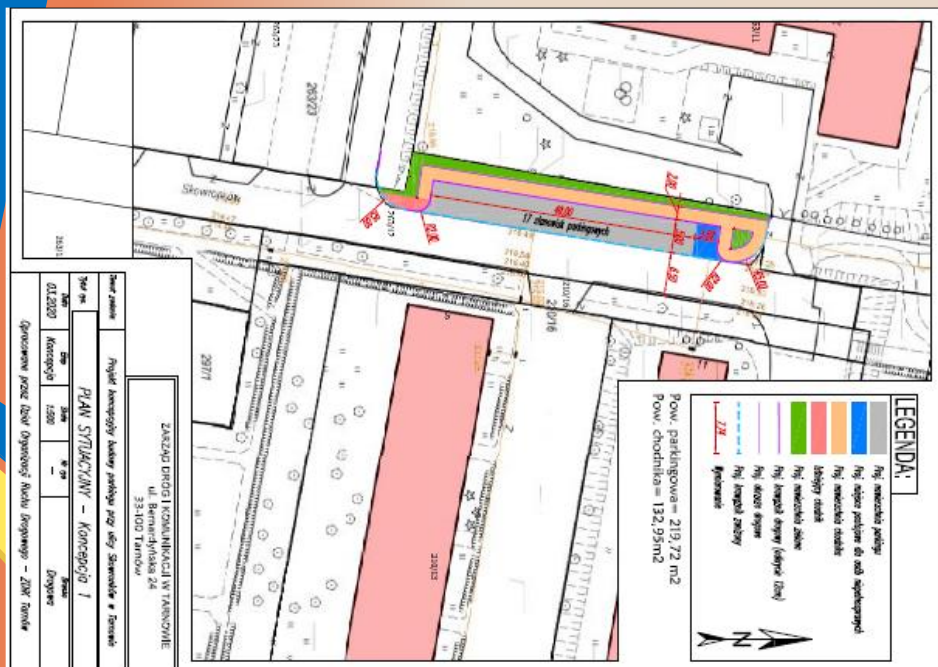



## Przebudowa ul. Jarzynowa

Zadania Inwestycyjne -Nazwa zadania	Plan Finansowy 2020	Wydatki do 2019	Wydatki w 2019	Aktualne Wydatki/ Zaawansowanie finansowe w 2020	Zadania w WPF				Stan zaawansowania wydatków finansowych do 30.04.2020	Zadanie z dofinansowaniem TAK / NIE	Aktualnie -Etap realizacji
					2021	2022	2023	Łączne nakłady			
1	2	3	4	5	7	8	9	10	11	12	13
Przebudowa ul. Jarzynowej	3 000	66 806	1 534 894	1 600	0	0	0	2 101 701	1 603 300,79	Nie	Prace zakończono, pozostały kwestie odszkodowań
cel: Poprawa bezpieczeństwa ruchu drogowego (2017 - 2019)	497 000	0	0	0					0,00		

W ramach zadania realizowano: przebudowa całej ulicy podbudowa wraz z nawierzchnią bitumiczną, zjazdy, infrastruktura drogowa: oświetlenie, odwodnienie, wykup działek, droga biegnie od ul. Czarna Droga w kierunku północno-wschodnim (ok.350m)







## Modernizacja ulicy Błonie - etap I

Zadania Inwestycyjne -Nazwa zadania	Plan Finansowy 2020	Wydatki do 2019	Wydatki w 2019	Aktualne Wydatki/ Zaawansowanie finansowe w 2020	Zadania w WPF				Stan zaawansowania wydatków finansowych do 30.04.2020	Zadanie z dofinansowaniem TAK / NIE	Aktualnie -Etap realizacji
					2021	2022	2023	Łączne nakłady			
1	2	3	4	5	7	8	9	10	11	12	13
Modernizacja ulicy Błonie - etap I				0							
cel: Poprawa bezpieczeństwa ruchu drogowego (2020 - 2021)	10 000	0		0	290 000	0	0	300 000	0,00	Nie	W trakcie przygotowania ustaleń dotyczących zakresu i założeń projektowych



## Modernizacja ulicy Garbarskiej

Zadania Inwestycyjne -Nazwa zadania	Plan Finansowy 2020	Wydatki do 2019	Wydatki w 2019	Aktualne Wydatki/ Zaawansowanie finansowe w 2020	Zadania w WPF				Stan zaawansowania wydatków finansowych do 30.04.2020	Zadanie z dofinansowaniem TAK / NIE	Aktualnie -Etap realizacji
					2021	2022	2023	Łączne nakłady			
1	2	3	4	5	7	8	9	10	11	12	13
Modernizacja ulicy Garbarskiej				0							
cel: Poprawa infrastruktury drogowej (2020 - 2021)	100 000	0		0	650 000	0	0	750 000	0,00	Nie	W okresie III / IV kwartał zostanie przygotowane postępowanie przetargowe



## Modernizacja ulicy Zakątej

Zadania Inwestycyjne -Nazwa zadania	Plan Finansowy 2020	Wydatki do 2019	Wydatki w 2019	Aktualne Wydatki/ Zaawansowane finansowe w 2020	Zadania w WPF				Stan zaawansowania wydatków finansowych do 30.04.2020	Zadanie z dofinansowaniem TAK / NIE	Aktualnie -Etap realizacji
					2021	2022	2023	Łączne nakłady			
1	2	3	4	5	7	8	9	10	11	12	13
Modernizacja ulicy Zakątej				0							
cel: Poprawa infrastruktury drogowej (2020 - 2021)	50 000	0		0	850 000	0	0	900 000	0,00	Nie	W trakcie przygotowania ustaleń dotyczących zakresu i założeń projektowych





## Budowa ulicy Rady Europy - I etap

Zadania Inwestycyjne -Nazwa zadania	Plan Finansowy 2020	Wydatki do 2019	Wydatki w 2019	Aktualne Wydatki/ Zaawansowanie finansowe w 2020	Zadania w WPF				Stan zaawansowania wydatków finansowych do 30.04.2020	Zadanie z dofinansowaniem TAK / NIE	Aktualnie -Etap realizacji
					2021	2022	2023	Łączne nakłady			
1	2	3	4	5	7	8	9	10	11	12	13
Budowa ulicy Rady Europy - I etap cel: Poprawa infrastruktury drogowej w celu zapewnienia bezpieczeństwa w ruchu drogowym (2020 - 2021)	100 000			0 0	1 900 000			2 000 000	0,00	Nie	W trakcie realizacji - trwa ostatni etap dokumentacji -uzgodniono warunki z TW



## Rozbudowa ul. Ks. Indyka

Zadania Inwestycyjne -Nazwa zadania	Plan Finansowy 2020	Wydatki do 2019	Wydatki w 2019	Aktualne Wydatki/ Zaawansowanie finansowe w 2020	Zadania w WPF				Stan zaawansowania wydatków finansowych do 30.04.2020	Zadanie z dofinansowaniem TAK / NIE	Aktualnie -Etap realizacji
					2021	2022	2023	Łączne nakłady			
1	2	3	4	5	7	8	9	10	11	12	13
Rozbudowa ul. Ks.Indyka cel: Poprawa infrastruktury drogowej 2019-2020	0		730 624	0 0				730 624	730 624,14	Nie	Zakończono
Rozbudowa ul. Ks.Indyka	352 846			0 0	0			1 083 470	0,00	Nie	W trakcie -dotyczy zakresu odszkodowań

Rozbudowa ul. Ks. Indyka obejmowała jezdnię z betonu asfaltowego dł. 96,68m, chodnik, ścieżkę rowerową, parking 34 miejsca parkingowe w tym 2 dla osób niepełnoprawnych, kanalizację deszczową długości 97,0m, kanał technologiczny





## Budowa miejsc parkingowych przy ulicy Wilsona

Zadania Inwestycyjne -Nazwa zadania	Plan Finansowy 2020	Wydatki do 2019	Wydatki w 2019	Aktualne Wydatki/ Zaawansowanie finansowe w 2020	Zadania w WPF				Stan zaawansowania wydatków finansowych do 30.04.2020	Zadanie z dofinansowaniem TAK / NIE	Aktualnie -Etap realizacji
					2021	2022	2023	Łączne nakłady			
1	2	3	4	5	7	8	9	10	11	12	13
Budowa miejsc parkingowych przy ulicy Wilsona cel: Poprawa infrastruktury drogowej 2019-2020	100 000			0 0	100 000			200 000	0,00	Nie	W trakcie przygotowania ustaleń dotyczących zakresu i założeń projektowych



## Budowa ulicy Czereśniowej

Zadania Inwestycyjne -Nazwa zadania	Plan Finansowy 2020	Wydatki do 2019	Wydatki w 2019	Aktualne Wydatki/ Zaawansowanie finansowe w 2020	Zadania w WPF				Stan zaawansowania wydatków finansowych do 30.04.2020	Zadanie z dofinansowaniem TAK / NIE	Aktualnie -Etap realizacji
					2021	2022	2023	Łączne nakłady			
1	2	3	4	5	7	8	9	10	11	12	13
Budowa ulicy Czereśniowej	500 000			0 0					0,00	Budżet Obywatelski	Budżet obywatelski - zadanie obecnie podlega "blokadzie"

## Budowa ulicy Poziomkowej

Zadania Inwestycyjne -Nazwa zadania	Plan Finansowy 2020	Wydatki do 2019	Wydatki w 2019	Aktualne Wydatki/ Zaawansowanie finansowe w 2020	Zadania w WPF				Stan zaawansowania wydatków finansowych do 30.04.2020	Zadanie z dofinansowaniem TAK / NIE	Aktualnie -Etap realizacji
					2021	2022	2023	Łączne nakłady			
1	2	3	4	5	7	8	9	10	11	12	13
Budowa ulicy Poziomkowej	500 000			0 0					0,00	Budżet Obywatelski	Budżet obywatelski - zadanie obecnie podlega "blokadzie"





### Budowa kanalizacji deszczowej na ul. Warsztatowej

Zadania Inwestycyjne -Nazwa zadania	Plan Finansowy 2020	Wydatki do 2019	Wydatki w 2019	Aktualne Wydatki/ Zaawansowanie finansowe w 2020	Zadania w WPF				Stan zaawansowania wydatków finansowych do 30.04.2020	Zadanie z dofinansowaniem TAK / NIE	Aktualnie -Etap realizacji
					2021	2022	2023	Łączne nakłady			
1	2	3	4	5	7	8	9	10	11	12	13
Budowa kanalizacji deszczowej na ul. Warsztatowej	350 000			0 0					0,00	Nie	W trakcie realizacji -w dn. 27.04.2020 dokonano wyboru oferty wykonawcy zakres projektowy budowy kanalizacji deszczowej



## Budowa drogi oraz miejsc parkingowych wzdłuż budynku przy ul. Kochanowskiego 30

Zadania Inwestycyjne -Nazwa zadania	Plan Finansowy 2020	Wydatki do 2019	Wydatki w 2019	Aktualne Wydatki/ Zaawansowanie finansowe w 2020	Zadania w WPF				Stan zaawansowania wydatków finansowych do 30.04.2020	Zadanie z dofinansowaniem TAK / NIE	Aktualnie -Etap realizacji
					2021	2022	2023	Łączne nakłady			
1	2	3	4	5	7	8	9	10	11	12	13
Budowa drogi oraz miejsc parkingowych wzdłuż budynku przy ul. Kochanowskiego 30	0	0	0	0	100 000	0	100 000	100 000	0,00	Nie	W trakcie przygotowania ustaleń dotyczących zakresu i założeń projektowy
cel: Zapewnienie dojazdu do instytucji publicznych (2019 - 2020)				0							



## Tarnowski Rower Miejski

Zadania Inwestycyjne -Nazwa zadania	Plan Finansowy 2020	Wydatki do 2019	Wydatki w 2019	Aktualne Wydatki/ Zaawansowanie finansowe w 2020	Zadania w WPF				Stan zaawansowania wydatków finansowych do 30.04.2020	Zadanie z dofinansowaniem TAK / NIE	Aktualnie -Etap realizacji
					2021	2022	2023	Łączne nakłady			
1	2	3	4	5	7	8	9	10	11	12	13
Tarnowski Rower Miejski	934 908	0		0	0	0	0		0,00	Tak (kwota dofinansowania: 934 908 zł)	W trakcie realizacji
cel: Zwiększenie dostępności funkcjonującego systemu "Tarnowski Rower Miejski"	427 799	0		0	0	0	0	1 362 707	0,00		





## Nowe przestrzenie zdarzeń - Odnowienie zabytkowego centrum miasta - Remont pl. Kazimierza oraz ulic Katedralnej, Krótkiej i Kapitulnej w Tarnowie

Zadania Inwestycyjne -Nazwa zadania	Plan Finansowy 2020	Wydatki do 2019	Wydatki w 2019	Aktualne Wydatki/ Zaawansowanie finansowe w 2020	Zadania w WPF				Stan zaawansowania wydatków finansowych do 30.04.2020	Zadanie z dofinansowaniem TAK / NIE	Aktualnie -Etap realizacji
					2021	2022	2023	Łączne nakłady			
1	2	3	4	5	7	8	9	10	11	12	13
Nowe przestrzenie zdarzeń - Odnowienie zabytkowego centrum miasta - Remont pl. Kazimierza oraz ulic Katedralnej, Krótkiej i Kapitulnej w Tarnowie	172 619	555 318	669 656	16 836	0	0	0	4 264 477	1 224 974,02	Tak (ul. Krótka dofinansowanie : 179 572 zł)	W trakcie realizacji: ul. Krótka - po wyłonieniu nowego wykonawcy . Pozostałe zakresy zrealizowane
	26 550	85 409	102 994						2 418 129,91		
cel: lepsza dostępność infrastruktury kultury i dziedzictwa kulturowego oraz wzrost kompetencji kulturowych społeczeństwa jako ważnych elementów konkurencyjności gospodarki, podniesienie jakości oraz estetyki miejskich przestrzeni publicznych (2016-2018)	249 468	1 057 923	1 343 371						1 169,00		
	0	618									
	0	551									

### Remont ulicy Krótka -Nowe przestrzenie zdarzeń - Odnowienie zabytkowego centrum miasta -

W ramach zadania realizowane jest :wymiana istniejącej podbudowy oraz wykonanie nawierzchni jezdni i chodnika z materiałów kamiennych,

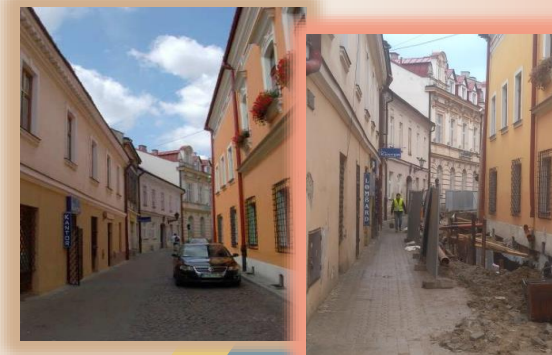



## Nowe przestrzenie zdarzeń - Modernizacja płyty Rynku w Tarnowie

Zadania Inwestycyjne -Nazwa zadania	Plan Finansowy 2020	Wydatki do 2019	Wydatki w 2019	Aktualne Wydatki/ Zaawansowanie finansowe w 2020	Zadania w WPF				Stan zaawansowania wydatków finansowych do 30.04.2020	Zadanie z dofinansowaniem TAK / NIE	Aktualnie -Etap realizacji
					2021	2022	2023	Łączne nakłady			
1	2	3	4	5	7	8	9	10	11	12	13
Nowe przestrzenie zdarzeń - Modernizacja płyty Rynku w Tarnowie	1 609 359	0	1 291 924	923 511					2 215 435,11		W trakcie realizacji - aktualnie trwają prace na ostatniej -południowej części Rynku, są one prowadzone w koordynacji z pracami dotyczącymi izolacji ścian piwnic kamienic
cel: lepsza dostępność infrastruktury kultury i dziedzictwa kulturowego oraz wzrost kompetencji kulturowych społeczeństwa jako ważnych elementów konkurencyjności gospodarki, podniesienie jakości oraz estetyki miejskich przestrzeni publicznych (2016-2019)	252 352	0	198 700	142 038	0	0	0	6 246 414	2 585 611,24	Tak	
	1 742 331	0	1 151 748	1 093 125							

**Przebudowa Nowe przestrzenie zdarzeń - Modernizacja płyty Rynku w Tarnowie**

Remont płyty Rynku obejmujący m.in.:

- wymianę istniejącej podbudowy oraz wykonanie nawierzchni z materiałów kamiennych płyty rynku, ciągów pieszych przy budynkach, ciągu jezdni ul. Rynek oraz powierzchni okalającej budynek Ratusza,
- wymianę przyłącza wodociągowego zasilającego fontanny,
- renowację elementów małej architektury,
- wykonanie sieci elektroenergetycznej i teletechnicznej, iluminacji Ratusza projektorami umieszczonymi w płycie Rynku w ramach projektu i wybuduj





## Remont drogi powiatowej nr 1356K (ul. Krakowska) od km 1+491,70 do km 1+931,73

Zadania Inwestycyjne -Nazwa zadania	Plan Finansowy 2020	Wydatki do 2019	Wydatki w 2019	Aktualne Wydatki/ Zaawansowanie finansowe w 2020	Zadania w WPF				Stan zaawansowania wydatków finansowych do 30.04.2020	Zadanie z dofinansowaniem TAK / NIE	Aktualnie -Etap realizacji
					2021	2022	2023	Łączne nakłady			
1	2	3	4	5	7	8	9	10	11	12	13
Remont drogi powiatowej nr 1356K (ul. Krakowska) od km 1+491,70 do km 1+931,73	2 993 268	1 742		0	0			2 995 010	1 742,46	Tak (Fundusz Dróg Samorządowych 2019 – kwota: 1 396 343 zł)	W trakcie realizacji - aktualnie realizowana część północna - Dofinansowanie z FDS
cel: Poprawa bezpieczeństwa ruchu drogowego (2018-2020)				0							

Remont drogi powiatowej nr 1356K (ul. Krakowska)  
od km 1+491,70 – 1+931,73

Od ul. Przemysłowej do ul. Warsztatowej

Zadanie częściowo dofinansowane z Funduszu Dróg Samorządowych





## Remont drogi powiatowej nr 1363 od km 1+018,60 do km 1+358,60 (ul. Romanowicza w Tarnowie)

Zadania Inwestycyjne -Nazwa zadania	Plan Finansowy 2020	Wydatki do 2019	Wydatki w 2019	Aktualne Wydatki/ Zaawansowanie finansowe w 2020	Zadania w WPF				Stan zaawansowania wydatków finansowych do 30.04.2020	Zadanie z dofinansowaniem TAK / NIE	Aktualnie -Etap realizacji
					2021	2022	2023	Łączne nakłady			
1	2	3	4	5	7	8	9	10	11	12	13
Remont drogi powiatowej nr 1363 od km 1+018,60 do km 1+358,60 (ul. Romanowicza w Tarnowie)	100 000	0		0	900 000			1 000 000	0,00	Złożono wniosek do FDS -Jest na liście rezerwowej kwota na wniosku: 620 519 zł)	Złożony wniosek o dofinansowanie Fundusz Dróg Samorządowych - aktualnie wniosek jest na liście rezerwowej
cel: Poprawa bezpieczeństwa ruchu drogowego (2020-2021)				0							

Remont drogi gminnej nr 201186K od km 0+122,00 do km 0+318,00 (ul. Warsztatowa w Tarnowie),  
Miasto Tarnów

Zadania Inwestycyjne -Nazwa zadania	Plan Finansowy 2020	Wydatki do 2019	Wydatki w 2019	Aktualne Wydatki/ Zaawansowanie finansowe w 2020	Zadania w WPF				Stan zaawansowania wydatków finansowych do 30.04.2020	Zadanie z dofinansowaniem TAK / NIE	Aktualnie -Etap realizacji
					2021	2022	2023	Łączne nakłady			
1	2	3	4	5	7	8	9	10	11	12	13
Remont drogi gminnej nr 201186K od km 0+122,00 do km 0+318,00 (ul. Warsztatowa w Tarnowie), Miasto Tarnów	865 718	0		0 0	0			865 718	0,00	Złożono wniosek do FDS -Jest na liście rezerwowej-kwota na wniosku: 518 129 zł	Złożony wniosek o dofinansowanie Fundusz Dróg Samorządowych





## Remont drogi gminnej nr 201115K (ul. Sportowa) w km 0+014-0+582 w Tarnowie

Zadania Inwestycyjne -Nazwa zadania	Plan Finansowy 2020	Wydatki do 2019	Wydatki w 2019	Aktualne Wydatki/ Zaawansowanie finansowe w 2020	Zadania w WPF				Stan zaawansowania wydatków finansowych do 30.04.2020	Zadanie z dofinansowaniem TAK / NIE	Aktualnie -Etap realizacji
					2021	2022	2023	Łączne nakłady			
1	2	3	4	5	7	8	9	10	11	12	13
Remont drogi gminnej nr 201115K (ul. Sportowa) w km 0+014-0+582 w Tarnowie	4 480 556	0		1 100 035	0			4 480 556	1 100 034,77	Tak (z Funduszu Dróg Samorządowych – kwota: 673 141 zł)	W trakcie realizacji
cel: Poprawa bezpieczeństwa ruchu drogowego (2019 - 2020)				0							



## Komunikacja miejska - koszty i wpływy, kilometry

Opis wielkości	Wartość
Planowana kwota w budżecie na obsługę sieci linii komunikacji miejskiej brutto w 2020 roku	32 588 900,00
Planowana w budżecie kwota przychodu brutto w zł ze sprzedaży biletów w 2020 roku	10 044 000,00
Planowana ilość km do wykonania w 2020 roku	4 150 000
Średnia miesięczna kwota brutto w zł zmniejszenia kosztów obsługi w związku z ograniczeniami komunikacji (Covid-19)	640 000,00
Średnia miesięczna kwota brutto w zł zmniejszenia przychodów ze sprzedaży biletów (w związku z Covid-19)	750 000,00
Średnie miesięczne zmniejszenie ilości kilometrów na liniach spowodowane ograniczeniami komunikacji (w związku z Covid-19)	81 000



## Utrzymanie czystości (letnie i zimowe utrzymanie) na drogach w granicach gminy miasta Tarnowa

1	Oczyszczanie	
	Budżet 2020	3 976 460,00
	Koszty prac przeprowadzonych do 30.04.2020	1 230 441,60
	Pozostało	2 746 018,40
	Ograniczenie wydatków związane z zarządzeniem Prezydenta nr 172/2020	<b>600 000,00</b>
	Kwota pozostała w budżecie	2 146 018,40



2	OPIS ZMIAN WPROWADZAJĄCYCH EWENTUALNE DODATKOWE OSZCZĘDNOŚCI	Przed zmianami	Zmiana	Oszczędności pozostałe w budżecie GMT po wprowadzeniu zmian
a	Propozycja zmniejszenia częstotliwości obsługi Rejonu I - Starego Miasta (podział na dwie części, każda z nich wykonywana na przemienne co drugi dzień) <b>Zmniejszenie ceny jednostkowej za dobę z 3 300,00 zł do kwoty 1 980,00 zł</b>	1 102 200,00	819 720,00	282 480,00
b	Propozycja zmniejszenia częstotliwości wykonywania prac związanych z oczyszczaniem dróg publicznych - oczyszczanie mechaniczne ulic Rejon II-V <b>Zmiana ilości km z 214,993 km na 181,166 km</b>	733 833,33	640 215,33	93 618,00
c	Zmniejszenie częstotliwości opróżniania koszy ulicznych 502 szt. koszy - 3 razy w tygodniu <b>Zmiana z 10 362 opróżnienia/miesiąc na 6 024 opróżnienia/miesiąc</b>	214 500,00	157 310,00	57 190,00
d	Odstąpienie od stałego utrzymania letniego i zimowego części chodników ok. 25% <b>Obniżenie ryczałtu o 9 504 zł miesięcznie. Zmniejszenie powierzchni z 210 704 m<sup>2</sup> na 158 028 m<sup>2</sup></b>	418 176,00	351 648,00	66 528,00
	<b>Suma</b>			<b>499 816,00</b>



## Utrzymanie zieleni w pasach drogowych

<sup>1</sup>	Zieleń	
	Budżet 2020	1 416 000,00
	Koszty prac przeprowadzonych do 30.04.2020	669 347,32
	Pozostało	746 625,68
	Ograniczenie wydatków związane z zarządzeniem Prezydenta nr 172/2020	<b>110 000,00</b>
	Kwota pozostała w budżecie	636 625,68
	Szacunkowy koszt prowadzenia prac od 01.05. do 30.11.2020	746 000,00
	<b>Brakująca kwota – niezbędna do prowadzenia prac utrzymeniowych na terenie miasta</b>	<b>109 374,32</b>

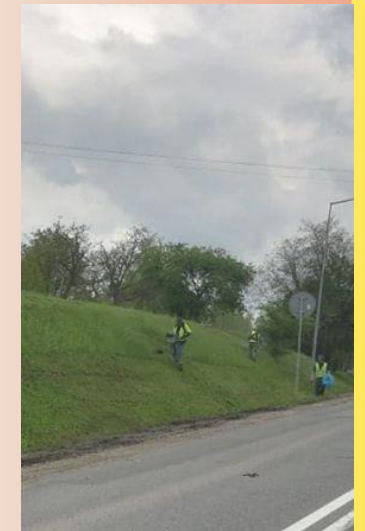



## Zakup energii elektrycznej i opłata za dystrybucję

Aktualne wydatki (do dnia dzisiejszego)	Planowane wydatki łączne do końca roku	<i>Szacowane oszczędności wynikające z ograniczeń świecenia</i>	Kwota w budżecie	Różnica
1 348 548,21 zł	3 680 834,21 zł	180 000,00 zł	3 133 650,00 zł	<b>- 367 184,21 zł</b>

Określona w tabeli kwota z planowanymi wydatkami na koniec roku obejmuje przewidywane oszczędności z wprowadzenia nocnej przerwy w działaniu oświetlenia ulicznego w godzinach 00:00 – 4:00.

Wobec powyższego szacunki obejmują miesięczne oszczędności na poziomie ok. 60 000,00 zł brutto, a pod uwagę wzięto uzyskiwanie ich w okresie 3 miesięcy.

Cena energii elektrycznej w roku 2020 w stosunku do lat 2018-2019 wzrosła o 45%.

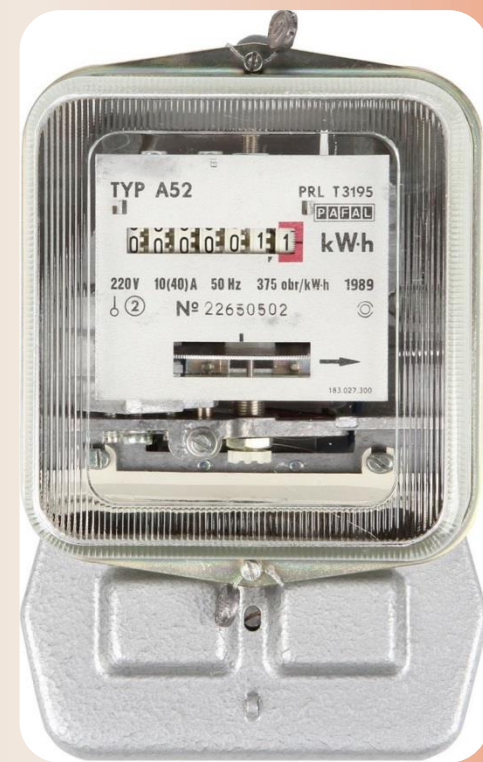



# Eksploatacja oświetlenia ulicznego

Aktualne wydatki na paragrafie (do dnia dzisiejszego)	Planowane wydatki łączne do końca roku	Kwota w budżecie	Różnica
294 487,98 zł	1 755 427,88 zł	2 012 100,00 zł	256 672,12 zł

Eksploatacja oświetlenia ulicznego obejmuje 3 podstawowe zakresy:

- 1) Infrastruktura pozostająca w utrzymaniu TAURON Dystrybucja Serwis S.A.
- 2) Infrastruktura pozostająca w utrzymaniu Grupy Azoty S.A.
- 3) Infrastruktura stanowiąca majątek Gminy Miasta Tarnowa

Oszczędności uzyskane w roku bieżącym szacuje się na ponad 256 000,00 zł.

Natomiast zgodnie z Zarządzeniem nr 172/2020 Prezydenta Miasta Tarnowa z dnia 23 kwietnia 2020 roku środki w budżecie zostały pomniejszone o 200 000,00 zł.

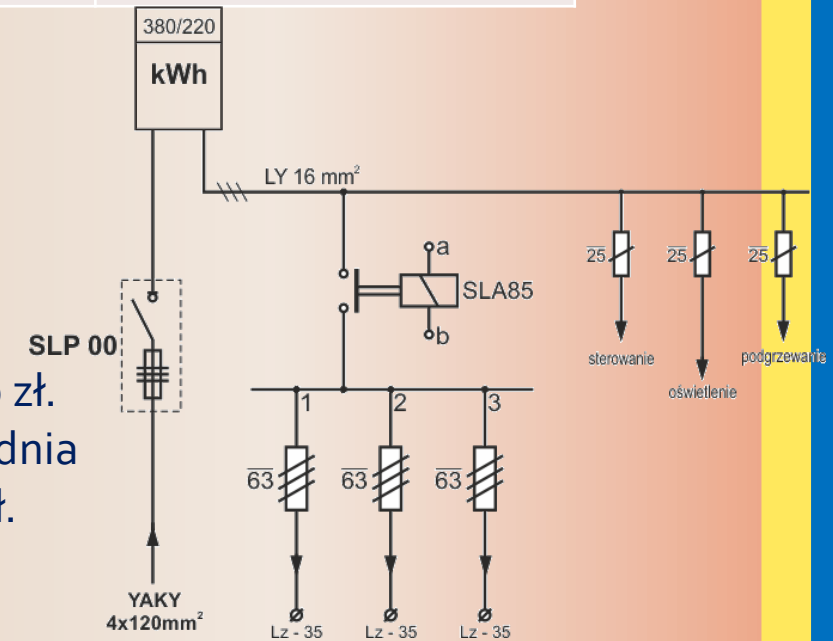



**Dziękuję**